

# HOCHTOURIGE WASCHSCHLEUDERMASCHINE

**TOLON****TWE10**  
10KG**TWE15**  
15KG**TWE18**  
18KG

## BESCHREIBUNG

- » Frontwand in Edelstahl, Seitenwände thermoisoliert
- » Frei aufstellbare, hochtourige Waschmaschine
- » Trommel aus Edelstahl AISI 304
- » Bottich aus rostfreiem Edelstahl AISI 304
- » 7" Farb-LCD Steuerung (frei programmierbar)
- » Serviceanleitung direkt am Display anzusehen
- » Frequenzgesteuert – stufenlos regelbare Drehzahl
- » XL-Abflussventil 75mm
- » Keramikbeschichtete Trommelwelle für längere Haltbarkeit
- » Wasserverbrauch bei ca. 9 Liter pro kg Wäsche
- » Türverriegelung mit automatischem Zuziehen der Türe (Kein Tropfen an der Beschickungstüre)
- » Lichtstatusanzeige an der Vorderseite
- » Waschmittellade an der Vorderseite

## OPTIONEN

- » Zweifach-Heizung (Elektrisch und Dampf) auswählbar über Bediensteuerung
- » Seitenwände und Rückwand aus Edelstahl
- » Pneumatische Einlassventile für schnelleres Füllen
- » Zweites Ablassventil für Wasserrückgewinnung

		TWE10	TWE15	TWE18
<b>Eigenschaften</b>	<b>Einheit</b>			
<b>Füllgewicht</b>	<b>kg</b>	<b>10</b>	<b>15</b>	<b>18</b>
Trommelvolumen	Liter	101	154	185
Beheizungsart	Dampf/Elektro	Dampf/Elektro	Dampf/Elektro	Dampf/Elektro
Trommeldurchmesser	mm	630	630	630
Schleuderdrehzahl	U/min	1012	1012	1012
G-Faktor	G	360	360	360
Elektroanschluss	V	3NAC400	3NAC400	3NAC400
Anschlusswert Motor & Steuerung	kW	1,5	2,2	3
Absicherung (nach Beheizungsart)	A	16/16	16/25	16/35
Heizleistung (elektrisch)	kW	9	12	18
Dampfanschluss	R"	R 1/2"	R 1/2"	R 1/2"
Dampfdruck	bar	2-6	2-6	2-6
Wasseranschluss	R"	R 3/4"	R 3/4"	R 3/4"
Wasserart	weich/hart/warm	weich/hart/warm	weich/hart/warm	weich/hart/warm
Mindest Kapazität Wasserzulauf	Liter/min	20	20	20
Kanalanschluss	mm	76	76	76
Kapazität Kanal	Liter/min	230	230	230
Geräuschpegel	dB	62-72	62-72	62-72
Gewicht	kg	470	486	520
Abmessungen (BxTxH) (Netto)	mm	880/920/1435	880/1150/1505	880/1250/1505
Abmessungen (BxTxH) (Brutto)	mm	1000/1020/1585	1000/1250/1655	1000/1350/1655

**FRONTANSICHT**  
TWE10

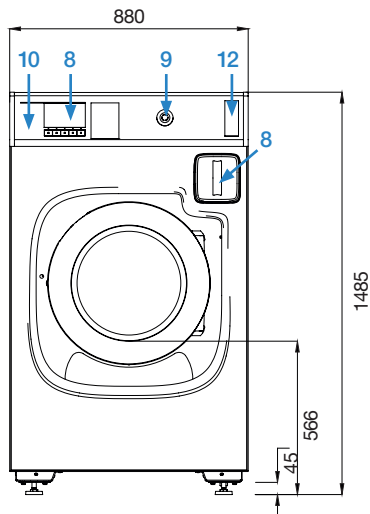

**SEITENSICHT**  
TWE10

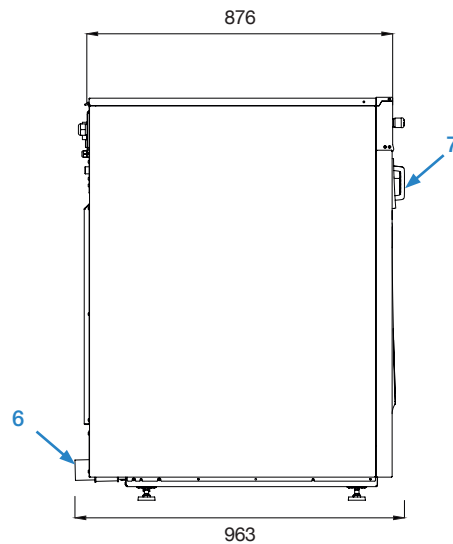

**RÜCKANSICHT**  
TWE10

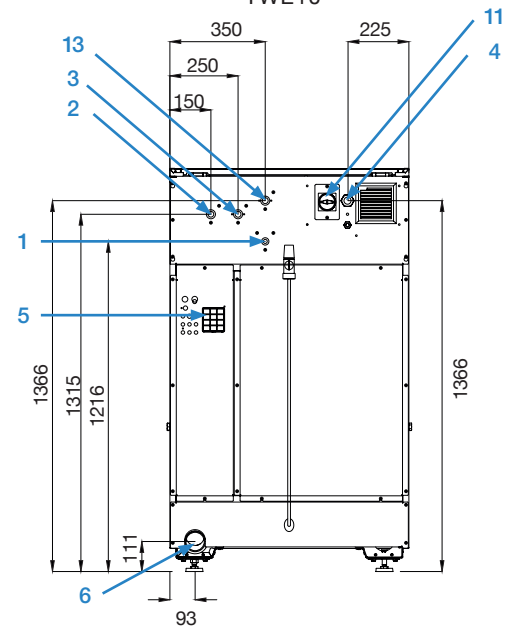

- 1. Dampfanschluss
- 2. Kaltwasser
- 3. Warmwasser
- 4. Elektrischer Anschluss

- 5. Anschluss für Flüssigwaschmittel und Entlüftung
- 6. Ablauf
- 7. Waschmittelbehälter

- 8. Bedienfeld
- 9. Not-Aus-Taste
- 10. USB-Anschluss
- 11. Hauptschalter

- 12. Statusleuchte
- 13. Weichwasser