

GEWERBLICHE WÄSCHETROCKNER

SR
SERIE

SR-18
max. 18 KG

SR-22
max. 24 KG

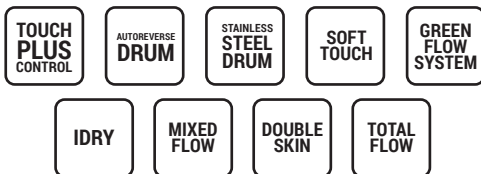

BESCHREIBUNG ADVANCE

- » Touch-Plus Steuerung (TP2) mit 4,3-Zoll-Touchscreen
- » Frequenzumrichter für einen schonenderen Motoranlauf
- » Reversierende Edelstahltrommel
- » Gemischter axial-radialer Luftstrom für effizientere Trocknung
- » Tiefgezogene Trommellochung für eine schonende Behandlung der Gewebe
- » Antrieb mittels Getriebemotor (kein Riemenantrieb)

OPTIONEN ADVANCE

- » **iDry-System:** Intelligenter Feuchtigkeitssensor
- » Türanschlag wahlweise links/rechts
- » Gehäuse aus Edelstahl
- » Vorderseite aus Edelstahl
- » Lufteinlassfilter vor Heizung
- » Integriertes Wäremerückgewinnungssystem

BESCHREIBUNG ADVANCE +

- » Touch-Plus Steuerung (TP2) mit großem 7-Zoll-Touchscreen
- » Doppelt verglaste Türe
- » **Total Flow:** Die standardmäßig axial-radiale Luftströmung wird durch Öffnungen ergänzt, um den Luftkreislauf zu optimieren
- » **Green Flow System:** Luftrückführungssystem zur Wiederverwendung der Luft für Energieeinsparungen und bessere Luftströmung
- » **Double Skin:** Doppelte Verkleidung für Wärmedämmung und optimale Energieeffizienz
- » **iDry-System:** Intelligenter Feuchtigkeitssensor

Eigenschaften	Einheit	SR-18	SR-22
		ABLUFT	ABLUFT
Füllgewicht	kg max.	18	24
Trommelvolumen	Liter	330	438
Beheizungsart	D/E/G	D/E/G	D/E/G
Trommeldurchmesser	mm	750	835
Elektroanschluss	V	3NAC400	3NAC400
Anschlusswert Motor & Steuerung	kW	0,62	0,92
Absicherung (nach Beheizungsart)	A	16/32/16	16/63/16
Heizleistung (elektrisch)	kW	18	24
Heizleistung (Gas)	kW	20,5	31
Heizleistung (Dampf)	kW	30	49,2
Dampfanschluss	R"	R 3/4"	R 3/4"
Dampfdruck	bar	6-9	6-9
Gasanschluss	R"	R 1/2"	R 1/2"
Abluftanschluss	mm	200	200
Abluftmenge	m3/h	850	1200
Max. statischer Druckverlust	Pa	auf Nachfrage	auf Nachfrage
Geräuschpegel	dB	64	65
Gewicht	kg	187	210
Abmessungen (BxTxH) (Netto)	mm	785/1125/1694	890/1255/1812
Abmessungen (BxTxH) (Brutto)	mm	865/1210/1840	970/1345/1940

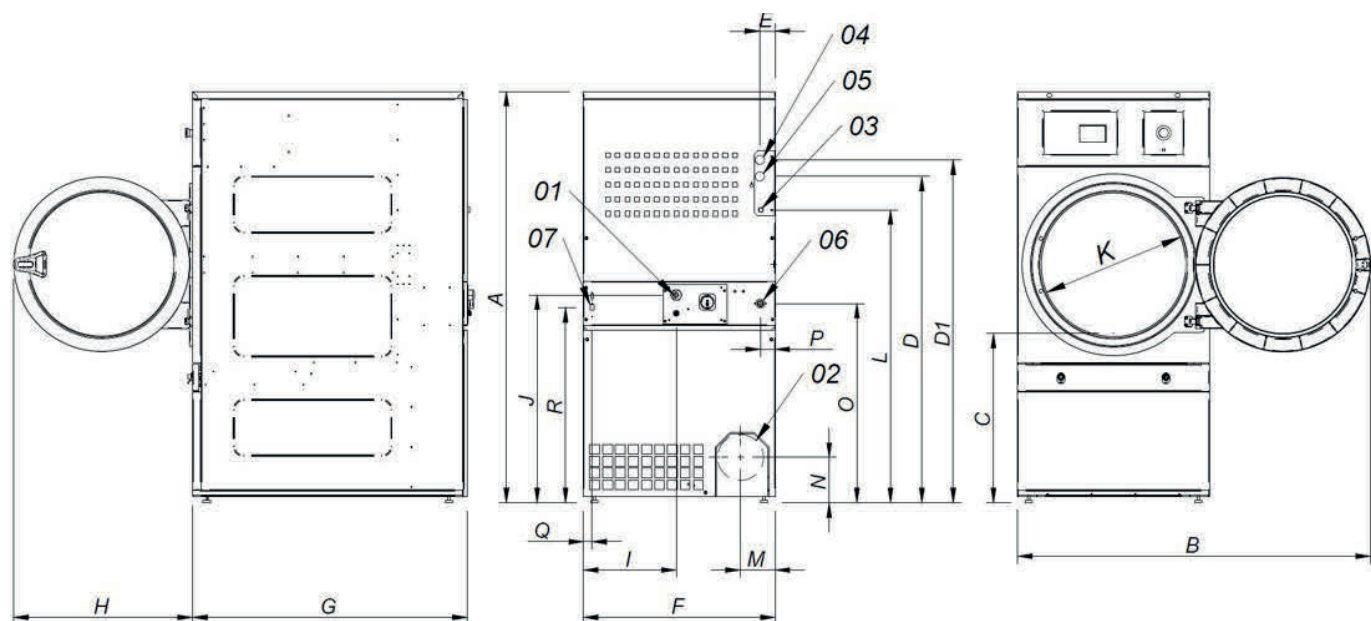

01 STROMANSCHLUSS
02 DUNSTAUSGANG Ø200
03 GASEINGANG 1/2"
04 DAMPFEINGANG 3/4"

04 DAMPFEINGANG 1" (SR-22)
05 KONDENSATAUSGANG 3/4"
05 KONDENSATAUSGANG 1" (SR-22)
06 ETHERNET-ANSCHLUSS

	A	B	C	D	D1	E	E1	F	G	H	I	J	K	L	M	N	O	P
SR-18	1694*	1447	689	1354	1422	68	68	785	1125	735	380	870	575	1226	133	180	35	805
SR-22	1812*	1552	743	1430	1532	112	55	890	1255	735	107	920	575	1344	238	180	37	860