

GEWERBLICHE WÄSCHETROCKNER

T
SERIE

T11 HP
11 KG

T13 HP
13 KG

T16 HP
16 KG



BESCHREIBUNG

- » Front- und Seitenwände in Anthrazit
- » Wärmepumpe
- » Standardmäßig Trommel aus Edelstahl mit großem Durchmesser
- » Leicht zu bedienender Mikroprozessor
- » Kombination von Radial- und Axialluftströmung RADAX® Konzept:
 - * maximale Wärmeübertragung
 - * niedriger Energieverbrauch
 - * kurze Trockenzeit
- » Große Türöffnung für einfaches Be- und Entladen

OPTIONEN

- » Kompatibel mit Bezahlsystem (Münzeinwurf am Gerät oder externer Münzzähler/WashComplete System)
- » Trommelreversierung
- » Full Control Steuerung
- » Messen der Restfeuchtigkeit Sensodry®:
 - * sicheres Trocknen von feinen Textilien
 - * Feuchtigkeitsdetektion nach 0°C
 - * ideal in Kombination mit SoftWash® Nassreinigung
 - * ideal für Reinigungen, Rettungsdienste u.ä.
 - * verfügbar mit Easy- sowie Full Control
- » Frontseite aus Edelstahl

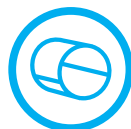

STANDARD
EDELSTAHL



WÄRMEPUMPE



ENERGIE
EFFIZIENT

Eigenschaften	Einheit	T11HP	T13HP	T16HP
		11	13	16
Füllgewicht	kg	250	285	345
Trommelvolumen	Liter	Wärmepumpe	Wärmepumpe	Wärmepumpe
Beheizungsart	Dampf/Elektro/Gas/Wärmepumpe	760	760	760
Trommeldurchmesser	mm	3NAC400	3NAC400	3NAC400
Elektroanschluss	V	0,45	0,45	0,45
Anschlusswert Motor & Steuerung	kW	16	16	16
Absicherung (nach Beheizungsart)	A	2,9	2,9	2,9
Heizleistung (elektrisch)	kW	R 3/4"	R 3/4"	R 3/4"
Wasseranschluss	R"	17	17	17
Kapazität Wasserzulauf	Liter/min	40	40	40
Kanalanschluss	mm	<70	<70	<70
Geräuschpegel	dB	350	360	375
Gewicht	kg	795	795	795
Abmessungen Breite	mm	1525	1615	1735
Abmessungen Tiefe	mm	1680	1680	1680
Abmessungen Höhe	mm			

FRONTANSICHT
T11HP, T13HP, T16HP

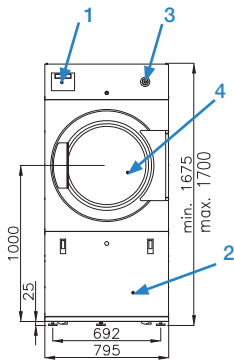

SEITENANSICHT
T11HP, T13HP, T16HP

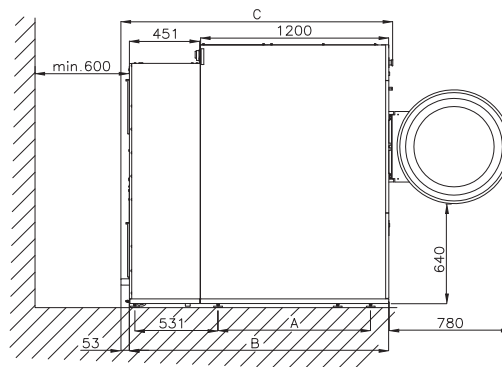

RÜCKANSICHT
T11HP, T13HP, T16HP

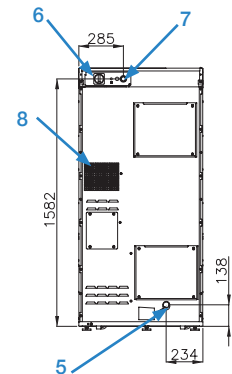

- 1 Bediensteuerung
- 2 Flusenfiltertüre
- 3 Not-Aus-Taste

- 4 Türe
- 5 Kondensatablauf
- 6 Hauptschalter

- 7 Hauptstromanschluss
- 8 Ansaugöffnung